

COMARTEX

Le bon réflexe : consultez-nous !

Nouveautés & promotions sur...

www.comartex.com

Technologie + service

mini book gravure









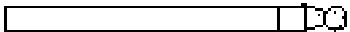

☎ : 01 45 76 53 03 - ☎ 01 45 76 76 82 - @ comartex@comartex.fr

40 rue Gay Lussac - Zone Industrielle - Bp 32 - 94432 Chennevières s/m cedex





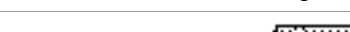

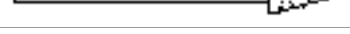
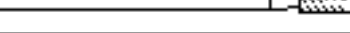
SA au Capital de 86743 € - RCS Créteil B 317 780 351 000 19 - SIRET 317 780 351 000 - APE 286D - NIF FR 39 317 780 351

⇒ Tarifs fraises avec diamant électro-déposé pour granits

➤ montage 3 mm (grain D213)

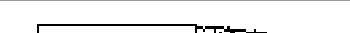
	Code	Description	Tarif unit ht
	PB23079	1A1W EL 3 x 6 mm	12 €
	PB23080	1A1W EL 3 x 12 mm	12 €
	PB23081	1A1W EL 4 x 7mm	12 €
	PB23082	1A1W EL 3 x 12 mm / 12°	12 €
	PB23064	1A1W EL 5 x 8 mm	12 €
	PB23065	1A1W EL 4 x 7 mm / 30°	12 €
	PB23083	1A1W EL 6 x 12 mm	14 €
	PB23084	1A1W EL 5 x 12 mm	14 €
	PB23085	1A1W EL 3 x 7 mm	12 €
	PB23086	1A1W EL 6 x 11 mm	14 €
	SL02103	Adaptateur ½ gas	51€

➤ montage 6 mm (grain D427)

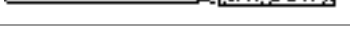
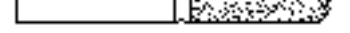
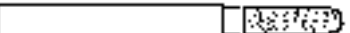
	PB23088	1A1W EL 6 x 30 x 65 mm	45 €
	PB23089	1A1W EL 8 x 60 mm	27 €
	PB23090	1A1W EL 5 x 15 x 60 mm	27 €
	PB23091	1A1W EL 6 x 12 x 60 mm	27 €
	PB23092	1A1W EL 10 x 8.5 x 60 mm	27 €
	PB23093	1A1W EL 8 x 20 mm	45 €
	PB23094	1A1W EL 10 x 5 x 60 mm	27 €
	PB23095	1A1W EL 5 x 15 x 60 mm	27 €
	PB23096	1A1W EL 8 x 17 x 60 mm	27 €
	PB23087	1A1W EL 6 x 60 mm	27 €
	SL02103	Adaptateur ½ gas	51€

⇒ **Tarifs** Fraise en diamant fritté pour sculpture sur granits – arrosage central

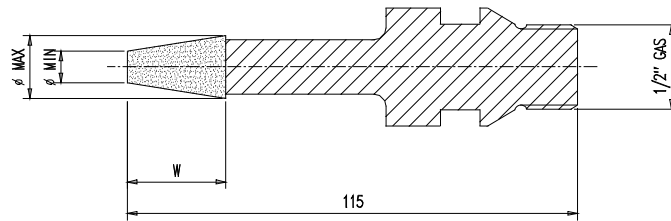

Code article	Dimensions [mm]	Tarif unit ht
PB27221	Fraise conique – diamètre minimum 6 mm – diamètre maximum 11 x 25 mm – Longueur utile 65 mm – Attache 1/2" Gas	97 €
PB27222	Fraise conique – diamètre minimum 8 mm – diamètre maximum 13 x 25 mm – Longueur utile 65 mm – Attache 1/2" Gas	110 €
PB27223	Fraise conique – diamètre minimum 14 mm – diamètre maximum 19 x 25 mm – Longueur utile 65 mm – Attache 1/2" Gas	166 €
PB27224	Fraise conique – diamètre minimum 15 mm – diamètre maximum 20 x 25 mm – Longueur utile 65 mm – Attache 1/2" Gas	171 €

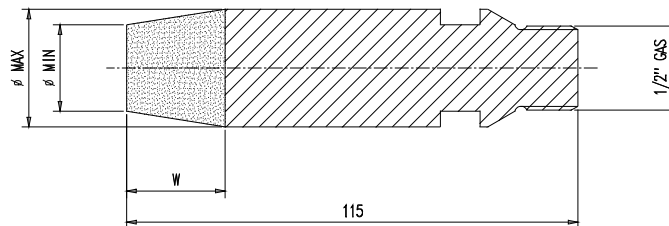

Code article	Dimensions [mm]	Tarif unit ht
PB27225	Fraise conique – diamètre minimum 25 mm – diamètre maximum 30 x 25 mm – Longueur utile 65 mm – Attache 1/2" Gas	261 €

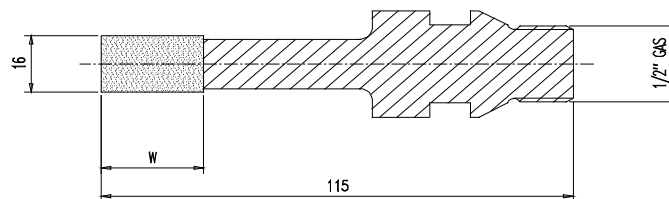

Code article	Dimensions [mm]	Tarif unit ht
PB27226	Fraise cylindrique – diamètre 16 x 25 mm – Longueur utile 65 mm Attache 1/2" Gas	141 €

Paramètres de travail :

Tours / mn	Avance mm / min	Enlèvement
7 000 - 8 000	150 – 300	3 - 4 mm

→ **Tarifs** Fraises en diamant fritté pour granits

monture queue 6 mm

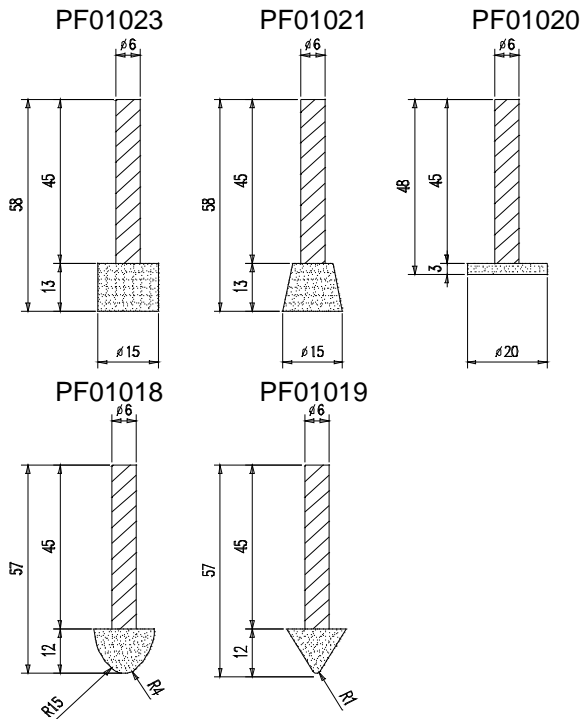

Code article	Description	Tarif unit ht
PF01018	1A1W Diamètre 15x12 mm Monture 6 mm	63 €
PF01019	1A1W DIS Diamètre 15x12 mm Monture 6 mm	63 €
PF01020	1A1R FC Diamètre 20x 3 mm Monture 6 mm	63 €
PF01021	1A1W DIS Diamètre 15x13 mm Monture 6 mm	63 €
PF01023	1A1W DIS Diamètre 15x13 mm Monture 6 mm	63 €

Paramètres de travail :

Tours / mn	Avance mm / min	Enlèvement
8000 – 10 000	150 – 300	3 mm

⇒ Tarifs Pointes en diamant fritté pour gravure sur granits - pierres & marbres

Code article	Description	Tarif unit ht
PG01808	1A1W D.8-60° DIS.ST10 tipo S	21 €
PG01810	1A1W D.10-60° DIS.ST10 tipo S	24 €
SL02002	Adaptateur – ½ gas-ST.10	21 €

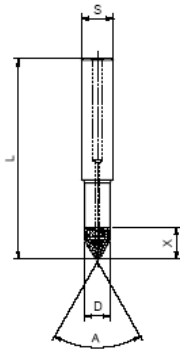

⇒ Tarifs Fraise en PCD pour écriture sur granits, pierres & marbres

Code article	Description	Tarif unit ht
PB35001	1A1 W 10 X 90° st.10 x 50	95 €
PB35002	1A1 W 10 X 70° st.10 x 50	95 €
PB35004	1A1 W 10 X 120° st.10 x 50	95 €
SL02002	Adaptateur – ½ gas-ST.10	21 €



Pointes PCD

Les pointes PCD sont constituées de grains de diamants polycristallins synthétiques fixés sur un support en carbure de tungstène. Le PCD est un matériau composite qui combine la dureté et résistance à l'abrasion et la conductibilité thermique du diamant avec la résistance du carbure de tungstène.

Le diamant polycristallin (PCD) est généralement recommandé pour l'usinage des matériaux de pièces à usiner non-ferreux où une grande résistance à l'abrasion est exigée comme le marbre et autre pierre naturelle.

Carbure de tungstène

Le **carbure de tungstène** est un matériau très dur — 9 sur l'échelle de Mohs — résultant d'une combinaison de carbone et de tungstène.

Il convient à divers alliages servant à la confection d'outils devant résister à l'usure comme les scies, les forets, la fraise (outil) ou l'outil de tour. Il est aussi utilisé pour faire des balles de munitions et parfois des billes de stylo. Il est principalement utilisé dans les outils coupant sous sa forme frittée à l'aide de cobalt, qui lui donne la résistance nécessaire. On peut l'utiliser aussi dans le revêtement de matériaux pour en diminuer l'usure. Par exemple pour les centrifugeuses, on dépose du carbure de tungstène sur les spires pour un blindage plus performant.

Ce matériau a été utilisé en tant que confinant, permettant de "contenir" la réaction en chaîne afin d'en exploiter une plus grande puissance, dans la bombe nucléaire Little Boy.

Paramètres de travail :

Tours / mn	Avance mm / min	Enlèvement
7 000 - 8 000	150 –250	0-3 mm max

⇒ Tarifs Fraise Widia pour écriture sur granits, pierres & marbres

Widia est le nom commercial du premier carbure fritté à avoir été fabriqué et utilisé à l'échelle industrielle. Ce nom vient de *wie diamant* qui veut dire "comme du diamant" en allemand. Il se compose de 94% de carbure de tungstène WC aggloméré avec 6% de cobalt Co.

Code article	Description	Tarif unit ht
PG29505	Pointe Ø10 pour pantographe – 36°	18 €
PG29504	Pointe Ø10 pour pantographe – 60°	18 €
PG29499	Pointe Ø10 pour pantographe – 90°	18 €
SL02002	Adaptateur – ½ gas-ST.10	21 €

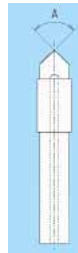

Paramètres de travail :

Tours / mn	Avance mm / min	Enlèvement
8000 – 10 000	150 – 250	0 - 3 mm

⇒ Tarifs Fraise Widia pour sculpture sur granits, pierres & marbres

Code article	Description	Rayon	Arrosage central	Tarif unit ht
PB36001	Pointe Ø 3x30 mm ½ gas	1,5 mm	-	112 €
PB36002	Pointe Ø 3x30 mm ½ gas	1,5 mm	Oui	136 €
PB36003	Pointe Ø 5x30 mm ½ gas	2,5 mm	-	112 €
PB36004	Pointe Ø 5x30 mm ½ gas	2,5 mm	Oui	136 €
PB36005	Pointe Ø 8x30 mm ½ gas	4 mm	-	112 €
PB36006	Pointe Ø 8x30 mm ½ gas	4 mm	Oui	136 €
PB36007	Pointe Ø 3x50 mm ½ gas	1,5 mm	-	220 €
PB36008	Pointe Ø 3x50 mm ½ gas	1,5 mm	Oui	254 €
PB36009	Pointe Ø 3x50 mm ½ gas	2,5 mm	-	220 €
PB360010	Pointe Ø 3x50 mm ½ gas	2,5 mm	Oui	254 €
PB360011	Pointe Ø 3x50 mm ½ gas	4 mm	-	220 €
PB360012	Pointe Ø 3x50 mm ½ gas	4 mm	Oui	254 €

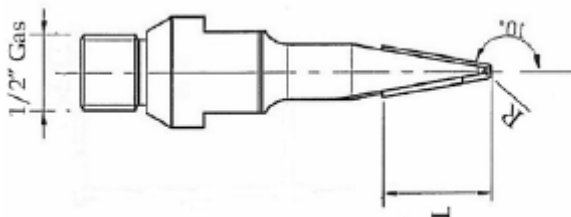

Paramètres de travail :

Tours / mn	Avance mm / min	Enlèvement
7000 – 10 000	150 – 250	3 mm

⇒ **Tarifs** Fraise Widia pour sculpture-bas relief sur granits, pierres & marbres

Code article	Description	Tarif unit ht
A - PB36014	Ø 12 x 50 mm (pointe Ø 6 mm) – ½ gas	18 €
B - PB36015	Ø 12 x 28 mm (pointe Ø 6 mm) – ½ gas	18 €
C - PB36016	Ø 20 x 40 mm (pointe Ø 6 mm) – ½ gas	18 €



Paramètres de travail :

Tours / mn	Avance mm / min	Enlèvement
7000	200 – 400	3 mm

⇒ **Tarifs** Fraise Widia pour sculpture-bas relief sur granits, pierres & marbres

Code article	Description	Rayon	Tarif unit ht
A - PB36018	Fraise Ø 18.9 x 120 mm ½ gas	1,5 mm	492 €
A - PB36019	Fraise Ø 18.9 x 120 mm ½ gas	2,5 mm	492 €
B - PB36020	Fraise Ø 20 x 100 mm ½ gas	-	627 €
C - PB36021	Fraise Ø 3 x 50 mm ½ gas – LU 100	1,5 mm	460 €
C - PB36022	Fraise Ø 5 x 50 mm ½ gas – LU 100	2,5 mm	460 €
C - PB36023	Fraise Ø 8 x 50 mm ½ gas – LU 100	4 mm	472 €
D - PB36024	Fraise Ø 3 x 50 mm ½ gas – LU 110	1,5 mm	416 €
D - PB36025	Fraise Ø 5 x 50 mm ½ gas – LU 110	2,5 mm	416 €
D - PB36026	Fraise Ø 8 x 50 mm ½ gas – LU 110	4 mm	416 €



Paramètres de travail :

Tours / mn	Avance mm / min	Enlèvement
6500 - 7000	200 – 400	3 mm

⇒ **Tarifs** Stylos pneumatiques



	Ø pince	Ø max outil	Puissance	Vitesse rotation	Poids	Tarif unit ht
CX 250	3 – 6 mm	30 mm	186 w	25 000 tr/mn	700 g	185 €

En option : Mini huileur (9.20 € ht)



	Ø pince	Ø max outil	Puissance	Vitesse rotation	Poids	Tarif unit ht
CX 260	3 mm	10 mm	160 w	60 000 tr/mn	180 g	172 €

En option : Mini huileur (9.20 € ht)

⇒ **Tarifs** Fraise diamant electro-déposé pour pierres & marbres

Code article	Description	Tarif unit ht
POCH10	Kit de 10 fraises – queue Ø 6 mm	149 €



Code article	Description	Tarif unit ht
POCH30	Kit de 30 fraises – queue Ø 3 mm	71 €



Code article	Description	Tarif unit ht
POCH40	Kit de 40 fraises – queue Ø 6 mm	134 €

